

50.33 AF CNC
50.33 A 60° CNC

Carrera carro alimentación material 800 mm
Carrera carro alimentación material 3000 mm

Sierra de cinta automática basculante con corte hasta 60° izquierda, equipada con control eléctrico del carro de alimentación mediante motor de corriente alterna con variador electrónico de velocidad.

La solución constructiva y tecnológica adoptada, responde a la búsqueda de sierras de calidad, precisión y tiempo de corte y restos de piezas reducidos.

La inversión se recupera rápidamente optimizando tiempos de trabajo, pérdidas de material inapreciables y reducción del personal para funcionamiento de máquina.

50.33 AF CNC
50.33 A 60° CNC

Feeding carriage 800 mm long
Feeding carriage 3000 mm long

Pivoting CNC bandsaw machine with mitre cutting up to 60° left equipped with electrical control feeding carriage through ac motor with frequency converter.

The technological and constructive solutions adopted for this machine represent the answer to those people looking for quality, accuracy, optimized cutting cycles and reduced material rest pieces.

The investment is shortly repaid by optimized working times, no material waste and reduced operating personnel.

Modelo Model		50.33 AF	50.33 A		
		90°	90°	45°	60°
Capacidad de corte mm.	∅	330	330	330	250
Cutting capacity mm.	∕	330	330	330	240
mm.	∕	500x330	500x330	350x250	250x220
Dimensiones hoja de sierra Saw blade dimensions		LxWxH mm 4.750x34x1.1	LxWxH mm 4.750x34x1.1		

ACCESORIOS OPCIONALES
ON REQUEST

Camino rodillos entrada/salida material min. 1.500 mm (o múltiplos)
Material in/out-feed roller track min. length 1.500 mm. (or multiples)

Rodillo vertical para la guía del material
Vertical roll for material clamping

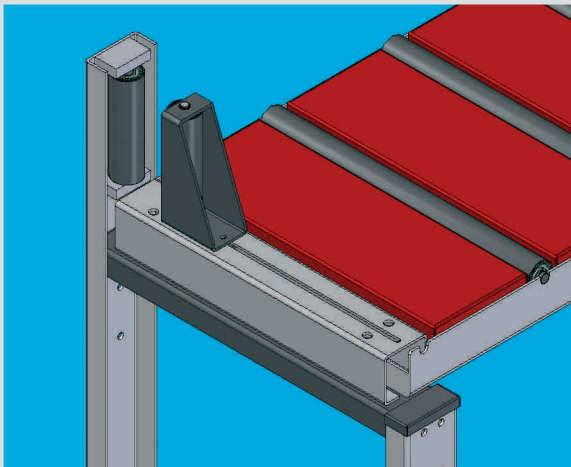

Rodillo vertical para la guía del material
 Vertical roll for material clamping

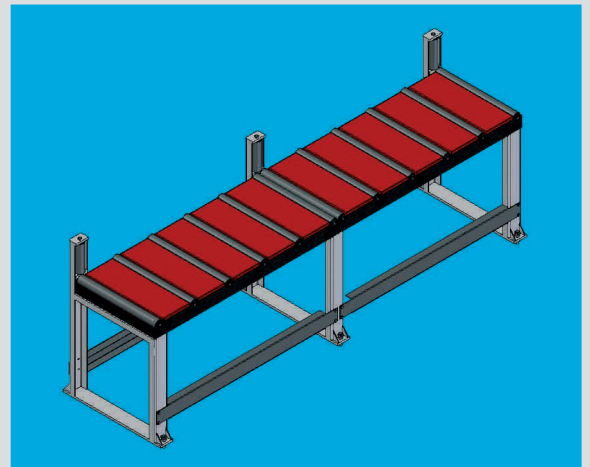

Camino entrada/salida material 3.000 mm
 Material in/out-feed roller track 3.000 mm.